

Berg och Härjedalens miljö- och byggnämnd
842 80 Sveg
mob@berg.se

* = Obligatorisk uppgift

Fastighet

Fastighetsbeteckning *	Postnummer *
Fastighetens adress *	Postort *

Ansökan avser *

- | | |
|--|--|
| <input type="checkbox"/> Bygglov | <input type="checkbox"/> Villkorsbesked |
| <input type="checkbox"/> Bygglov där förhandsbesked lämnats, datum | <input type="checkbox"/> Periodiskt tidsbegränsat bygglov, datum fr.o.m. – t.o.m. |
| <input type="checkbox"/> Marklov | <input type="checkbox"/> Rivningslov |
| <input type="checkbox"/> Tidsbegränsat bygglov högst tio år, datum t.o.m. | <input type="checkbox"/> Ändring av bygglov, diarienummer |

Tidplan

Datum för planerad byggstart *	Planerad byggtid, månader *
---------------------------------------	------------------------------------

Åtgärd-/er *

- Nybyggnad
 Tillbyggnad
 Ombyggnad
 Rivning
 Utvärdig ändring
 Ändring av marknivå
 Inredning av ytterligare bostad/
 lokal
 Ändrad användning Från: Till:

Byggnad/anläggning *

- | | |
|---|--|
| <input type="checkbox"/> Enbostadshus | <input type="checkbox"/> Studentbostadshus |
| <input type="checkbox"/> Rad-, par-, kedjehus | <input type="checkbox"/> Hus för äldre eller personer med funktionsnedsättning |
| <input type="checkbox"/> Tvåbostadshus | <input type="checkbox"/> Mur |
| <input type="checkbox"/> Flerbostadshus, antal lägenheter | <input type="checkbox"/> Plank |
| <input type="checkbox"/> Fritidshus med en eller två bostäder | |
| <input type="checkbox"/> Komplementbyggnad (uthus, garage, förråd och dylikt) | <input type="checkbox"/> Annan byggnad eller anläggning, ange typ: |
| <input type="checkbox"/> Industri- eller lagerbyggnad | |

Areauppgifter m.m.

Byggnadsarea, m²	Bostadsarea, m²	Bruttoarea, m²
------------------------------------	-----------------------------------	----------------------------------

Utvändiga material och färger (vid ny- och tillbyggnad, ombyggnad samt ändring)

Fasadbeklädnad	Annat:	Kulör (NCS-kod)
<input type="checkbox"/> Tegel <input type="checkbox"/> Betong <input type="checkbox"/> Plåt <input type="checkbox"/> Trä <input type="checkbox"/> Puts <input type="checkbox"/> Glas
Takbeläggning <input type="checkbox"/> Lertegel <input type="checkbox"/> Betong <input type="checkbox"/> Plåt <input type="checkbox"/> Papp <input type="checkbox"/> Skiffer <input type="checkbox"/> Koppar
Fönster <input type="checkbox"/> Isolerglas <input type="checkbox"/> Treglas <input type="checkbox"/> En-/tvåglas	Fönsterbågar <input type="checkbox"/> Trä <input type="checkbox"/> Plast <input type="checkbox"/> Lättmetall

Vatten och avlopp

Anslutning till	Kommunalt	Gemensamhets- anläggning	Enskild anläggning
Vatten	<input type="checkbox"/>	<input type="checkbox"/>	<input type="checkbox"/>
Avlopp	<input type="checkbox"/>	<input type="checkbox"/>	<input type="checkbox"/>
Dagvatten	<input type="checkbox"/>	<input type="checkbox"/>	<input type="checkbox"/>

Uppvärmning**Grund**

Uppvärmningssätt	Grundläggningssätt
------------------	--------------------

Bilagor

- | | | | |
|---|---|--|---|
| <input type="checkbox"/> Situationsplan | <input type="checkbox"/> Planritningar | <input type="checkbox"/> Kontrollplan/Rivningsplan | <input type="checkbox"/> Bevis om färdigställandeplan |
| <input type="checkbox"/> Sektionsritningar | <input type="checkbox"/> Fasadritningar | <input type="checkbox"/> Ritning på plank/mur | <input type="checkbox"/> Foton |
| <input type="checkbox"/> Teknisk beskrivning | <input type="checkbox"/> Sakkunnigutlåtande | <input type="checkbox"/> Anmälan om kontrollansvarig | |
| <input type="checkbox"/> Beskrivning av projektet | | | |

Beskrivning av projektet och eventuella förtydliganden till lämnade uppgifter**Sökande**

Företagsnamn eller personnamn *	Postort *
Organisations- eller personnummer *	Telefonnummer (även riktnummer)
Utdelningsadress *	E-postadress
Postnummer *	Företagets projektnummer

Faktureringsadress (om annan än ovan)

Kontaktperson (om sökande är ett företag)

Förnamn *		Efternamn *
Personnummer *	Telefonnummer (även riktnummer)	E-postadress

Eventuell medsökande

Förnamn	Postnummer
Efternamn	Postort
Personnummer	Telefonnummer
Utdelningsadress	E-postadress

Fastighetsägare (om annan än sökanden)

Företagsnamn eller personnamn *	Postort *
Organisations- eller personnummer	Telefonnummer (även riktnummer)
Utdelningsadress	E-postadress
Postnummer	Företagets projektnummer
Faktureringsadress (om annan än ovan) *	

Kontaktperson (om fastighetsägaren är ett företag)

Förnamn	Telefonnummer (även riktnummer)
Efternamn	E-postadress

Byggherre (om annan än sökanden)

Företagsnamn eller personnamn *	Postort *
Organisations- eller personnummer	Telefonnummer (även riktnummer) *
Utdelningsadress *	E-postadress
Postnummer *	Företagets projektnummer

Kontaktperson (om byggherren är ett företag)

Förnamn	Telefonnummer (även riktnummer)
Efternamn	E-postadress

Kontrollansvarig

Förnamn	Postnummer
Efternamn	Postort
Personnummer	Behörighetsnivå
Telefonnummer (även riktnummer)	Behörighetsnummer
E-postadress	Certifieringsorgan
Utdelningsadress	Certifieringen gäller t.o.m.

Om det finns flera kontrollansvariga för projektet: redovisa kontaktinformation enligt ovan för samtliga på separata handling samt ange vem som har samordningsansvar enligt 10 kap. 9 § plan- och bygglagen

Fakturamottagare (om annan än sökanden)

Företagsnamn eller personnamn *	Postort *
Organisations- eller personnummer	Telefonnummer (även riktnummer) *
Utdelningsadress *	E-postadress
Postnummer *	Företagets projektnummer

Kontaktperson (om fakturamottagaren är ett företag)

Förnamn	Telefonnummer (även riktnummer)
Efternamn	E-postadress
Fakturareferens	

Kommunikation

Godkänner du/ni kommunikation via e-post? *

 Ja Nej

Godkänner du/ni kommunikation via sms? *

 Ja Nej**Information**

PBL 9 kap 22 §. Om ansökan är ofullständig, får byggnadsnämnden förelägga ansökan att avhjälpa bristerna inom en viss tid.

Om föreläggandet inte följs, får byggnadsnämnden avvisa ansökan eller avgöra ärendet i befintligt skick.

Avgift

Avgift betalas enligt av kommunen fastställd taxa.

Underskrift

Datum	Sökandes underskrift	Namnförtydligande
-------	----------------------	-------------------

Information om hur vi hanterar dina personuppgifter

För att kommunen ska kunna utföra sitt uppdrag och handlägga ert ärende behöver vi spara och behandla personuppgifter om dig, så som namn, personnummer, adress, telefonnummer och e-post. Kommunen blir personuppgiftsansvarig för personuppgifterna när den ifyllda blanketten tagits emot av kommunen. Uppgifterna kommer att behandlas enligt dataskyddsförordningen (GDPR). För mer information om hur personuppgifterna behandlas i ditt ärende hänvisas till www.berg.se/gdpr

Anvisningar och förklaringar

Arbetena får inte påbörjas innan startbesked har lämnats. Kommunen debiterar enligt särskild taxa för hanteringen av bygglovet.

Sökanden: Den som undertecknar blanketten och till vilken kommunens faktura för bygglovet kommer att ställas.

Fastighetsägare: Den som är lagfaren och taxerad ägare.

Ärende: Det huvudsakliga ändamålet med denna ansökan.

Nybyggnad: Uppförande av en ny byggnad eller flyttning av en tidigare uppförd byggnad till en ny plats.

Tillbyggnad: Ändring av en byggnad som innebär en ökning av byggnadens volym.

Ombyggnad: Ändring av en byggnad som innebär att hela byggnaden eller en betydande och avgränsad del av byggnaden påtagligt förnyas.

Ändring av byggnad: En eller flera åtgärder som ändrar en byggnadskonstruktion, funktion, användningssätt, utseende eller kulturhistoriska värde.

Underhåll: En eller flera åtgärder som vidtas i syfte att bibehålla eller återställa en byggnadskonstruktion, funktion, användningssätt, utseende eller kulturhistoriska värde.

Rivningsorsak: T.ex. nybyggnad av bostäder, brand, uthyrningssvårigheter m.m.

Annat: Kort beskrivning som kan förtydligas i rutan Beskrivning av projektet.

Byggnad: Vilken typ av byggnad ansökan avser.

Enbostadshus: Ett friliggande bostadshus med en bostadslägenhet.

Enbostadshus i grupp: Minst två friliggande enbostadshus som är avsedda att försäljas, hyras ut eller upplåtas med bostadsrätt.

Parhus: Två direkt sammanbyggda enbostadshus med skilda ingångar ifrån det fria.

Radhus: Tre eller flera direkt sammanbyggda enbostadshus.

Kedjehus: Två eller flera enbostadshus, sammanbyggda med varandra via garage, förråd eller liknande.

Tvåbostadshus: Ett friliggande bostadshus med två bostadslägenheter antingen belägna i skilda plan eller bredvid varandra och i det senare fallet med gemensam ingång från det fria.

Fritidshus: Ett hus med planerad huvudsaklig användning för fritidsboende.

Flerbostadshus (hyreshus): Den sammanfattande benämningen på bostadshus med tre eller flera bostadslägenheter. Hit räknas även sammanbyggda tvåbostadshus.

Studentbostadshus: Hus avsett att vara varaktigt förbehållet vid universitet eller högskola.

Hus för äldre eller personer med funktionsnedsättning: Hus avsett för äldre och för personer med funktionsnedsättning där boendet är förenat med service, stöd och/eller personlig omvårdnad.

Annat specialbostadshus: Hus avsett för annat ändamål än hus för äldre eller funktionshindrade och studentbostadshus. Dessa bostäder är avsedda för temporärt boende och hyrs ut med reducerat besittningsskydd.

Areabegrepp

Byggnadsarea

Area som en byggnad upptar på marken, inklusive utkragande byggnadsdelar som väsentligt påverkar användbarheten av underliggande mark.
(Carport ingår i byggnadsarean.)

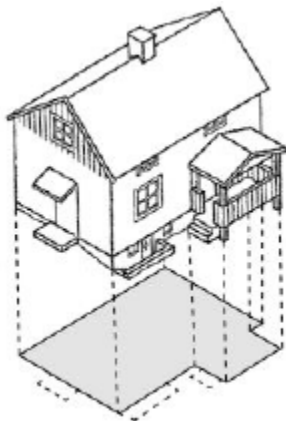

Bostadsarea (boarea)

Byggnadsarea

Bostadsaren är utrymmen ovan mark inrättade för boende, begränsade av omslutande väggars insida eller annan för mätvärdhet angiven begränsning. Det är summan av bostadsarean i byggnadens lägenhet som ska anges.
För specialbostäder anges enbart summan av arena i de enskilda lägenheterna.



Bruttoarea

Area av mätvärda delar av våningsplan, begränsad av omslutande byggnadsdelars utsida eller annan för mätvärdet angiven begränsning. Det är summan av bruttoarean i byggnadens våningsplan som ska anges.)

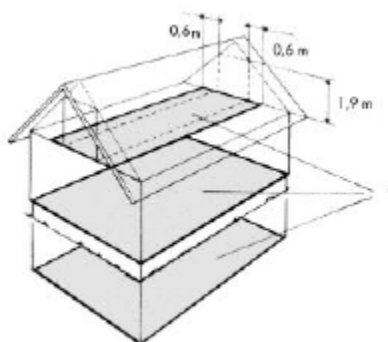

Tillkommande bruttoarea

Vid tillbyggnad (och även vid påbyggnad och inredning av vind) räknas bara tillkommande area.

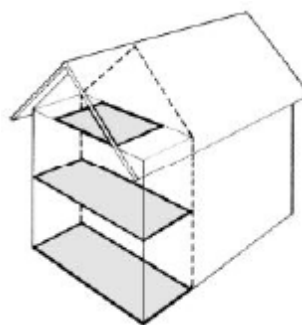

En mer omfattande beskrivning av ovanstående begrepp finns i Svensk Standard SS 21054:2009. Även kommunens byggnadsnämnd kan hjälpa till med tolkningen av ovanstående